

fournituren

A

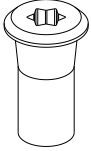

koppelmoer aluminium

aantal

B

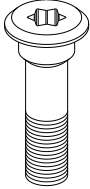

koppelbout



aantal

C



afdekdopje tbv
plintversteller

aantal

D	E
	
afdekkapje scharnier	Lakstift
aantal <input type="text"/>	aantal <input type="text"/>

montage handleiding

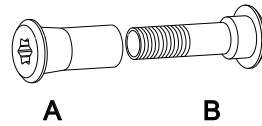
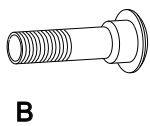
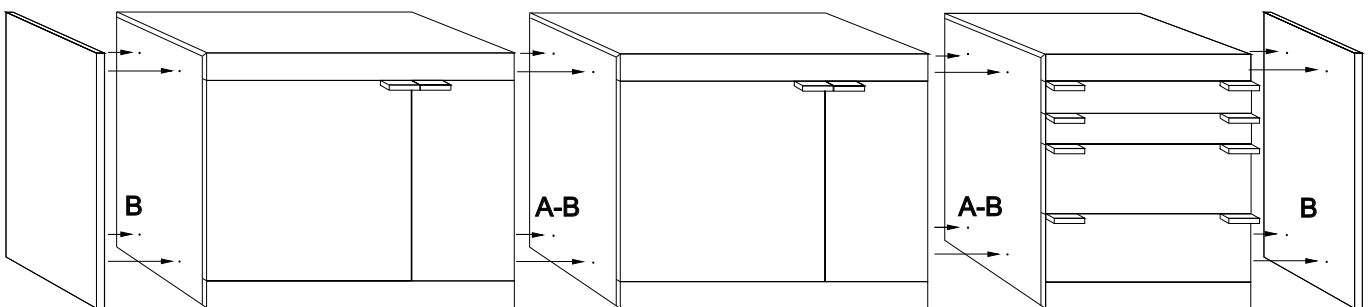
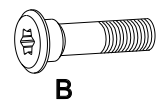
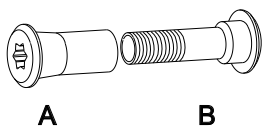

1

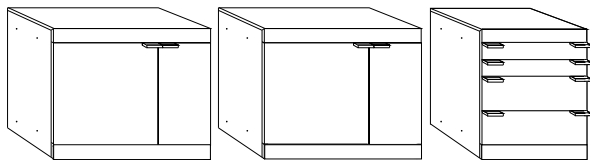

Plaats de rompen in de goede volgorde, met een kleine tussenruimte, naast elkaar.

2

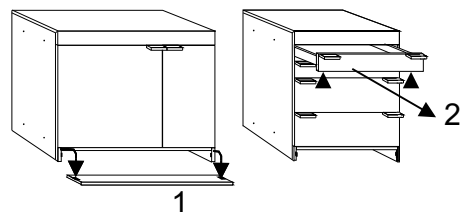

Demonteer eerst de plint (1) en vervolgens, indien aanwezig, de laden. Knijp hiertoe de snappers aan de onderkant van de ladenbak in en trek de lade naar voren (2).

3

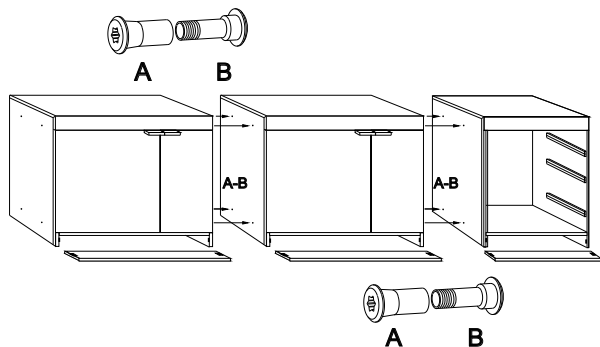

Koppel twee rompen met moer A en bout B.

4

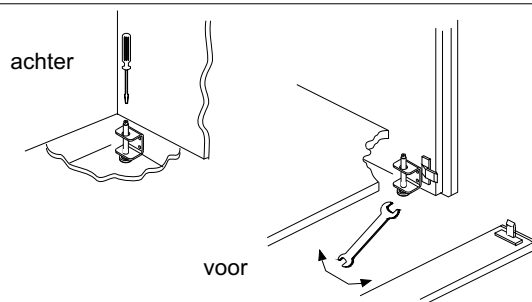

Stel de rompen waterpas door de stelvoeten (alleen in combinatie met een separatie), die zich onder de bodem bevinden, te verdraaien d.m.v. Steeksleutel en schroevendraaier. Vervolgens kunt u de plint ervoor drukken en met dopje (C) het gat afdekken.

5

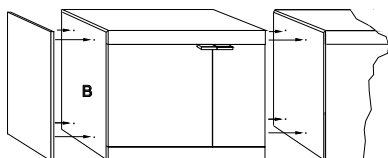

Monteer de sluitzijden m.b.v. bout B.

6

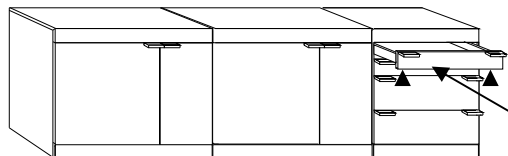

Plaats de laden in de romp. Trek hiertoe de ladengeleiders uit, plaats de laden erop en schuif het geheel terug in de romp. Indien nodig zijn de laden in hoogte te verstellen m.b.v. de wieltjes aan de onderzijde van de ladenbak.

7

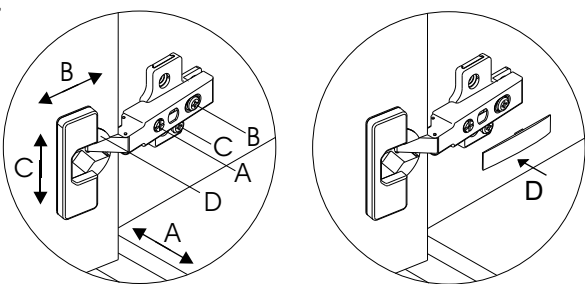

Indien nodig stel de deuren, plaats als laatste het afdekkapje.

- A. Voegverstelling, verplaatsen in horizontale richting
- B. Diepte verstelling
- C. Hoogte verstelling
- D. Aan-/uitschakelen demping

8

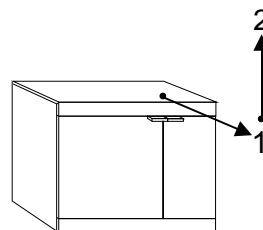

Voor het verwijderen van de kap: schuif de kap eerst naar voren en til hem vervolgens op.