

fournituren

**A/B**

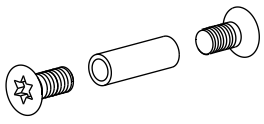

koppelbout en koppelbus

aantal

**C**

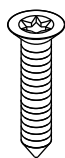

schroef  $\varnothing 4 \times 20$

aantal

**D**

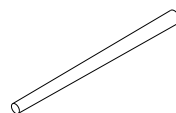

conische pin

aantal

**E**



afdekkapje scharnier

**F**



Lakstift

aantal

**G**



Minifix stift

Aantal

**H**

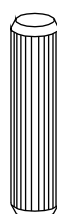

deuvel

aantal

montage handleiding

**1**

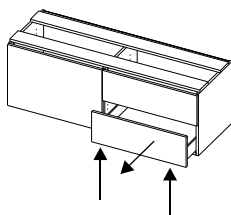

Demonteer de laden. Knijp hiertoe de snappers aan de onderzijde van de ladenbak in en trek de lade naar voren.

**2**

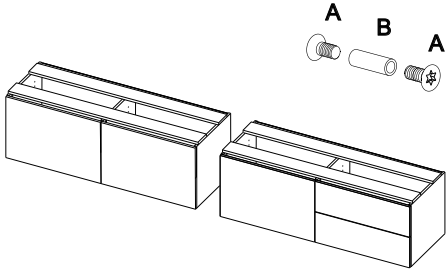

Koppel de rompen met bus (B) en bout (A) aan elkaar m.b.v. torx schroevendraaier.

**3**

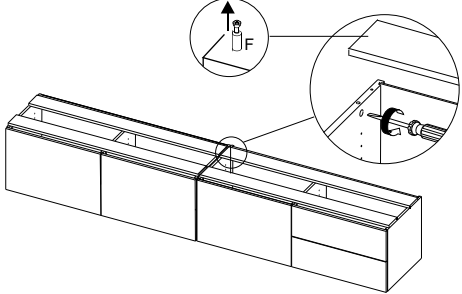

Demonteer de montageplaten. Draai hiertoe de minifixbussen een halve slag. Verwijder de stiften uit de montageplaten.

**4**

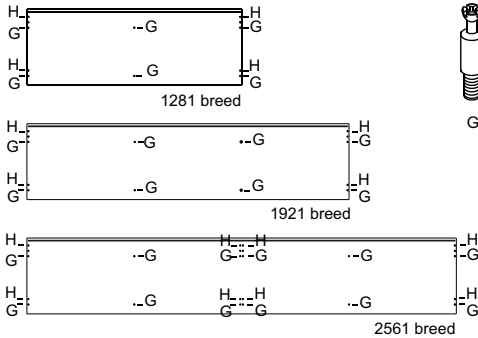

Schroef vervolgens de stiften in het blad en plaats de deuvels  
G = stiften  
H = deuvels

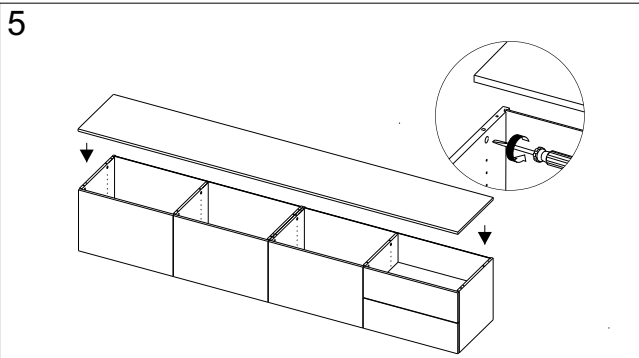

Plaats het blad op de rompen en bevestig het door de minifixbussen een halve slag te draaien.

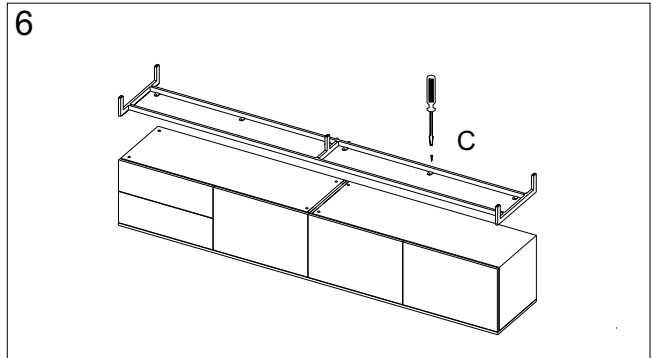

Schroef m.b.v. schroef C het frame aan de romp.

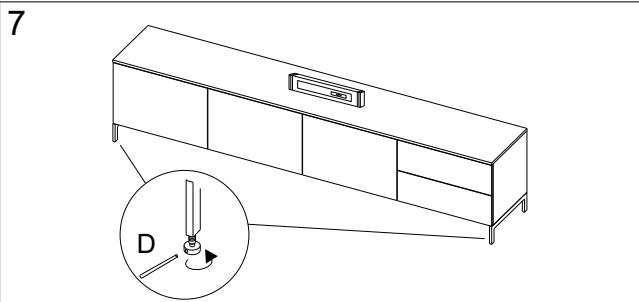

Plaats de kast (i.v.t. met open romp) op de gewenste plaats en stel hem waterpas. Draai hiertoe desgewenst de stelvoeten m.b.v. het conische pennetje (D).

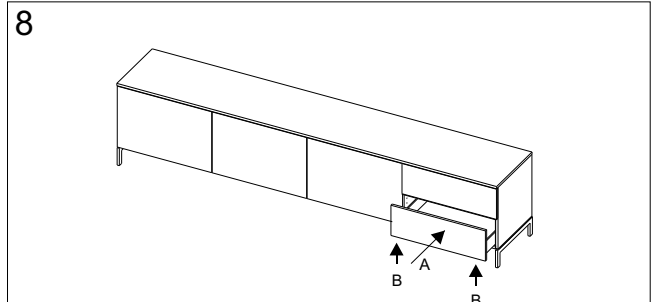

Plaats de laden in de romp. Trek hiertoe de ladengeleiders uit, plaats de laden erop en schuif het geheel terug in de romp (a). Indien nodig zijn de laden in hoogte te verstellen m.b.v. de wieltjes aan de onderzijde van de ladenbak (b).

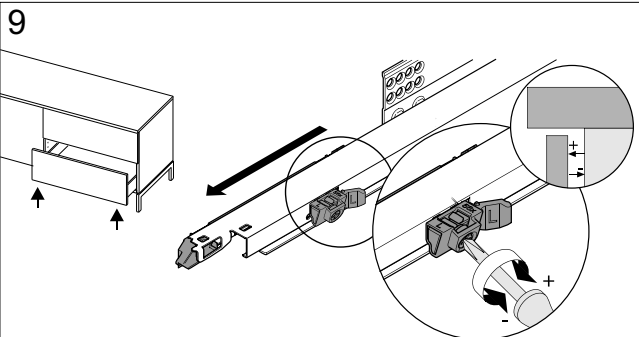

Indien nodig, kan het kliksysteem strakker dan wel losser gesteld worden. Aan de ladeloper, onder de ladebak, kan mbv een schroevendraaier de TIP ON gesteld worden.

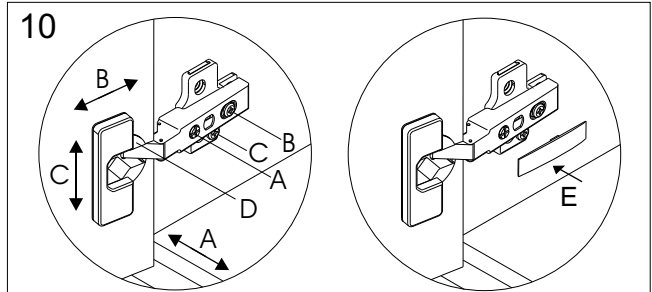

Indien nodig stel de deuren, plaats als laatste het afdekkapje.  
 A. Voegverstelling, verplaatsen in horizontale richting  
 B. Diepte verstelling  
 C. Hoogte verstelling  
 D. Aan-/uitschakelen demping

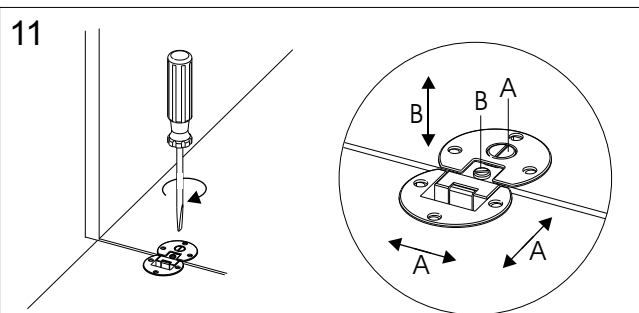

Indien nodig stel de klep na:  
 A. Voegverstelling, verplaatsen in horizontale richting  
 B. Hoogteverstelling